

TREPADOR DE ESCADAS ELÉCTRICO PARA CARGA

LIFTKAR



- Carro de mão e trepador de escadas eléctrico combinados num único equipamento.
- Imbatível em escadas de caracol e aterragens estreitas.
- Prato de carga articulado, facilitando a arrumação.
- Protecção electrónica de sobrecarga.
- Extremamente leve - pesa 16 kg mais 4 kg da bateria "snap-on".
- Extremamente rápido - até 48 degraus por minuto.
- Com uma segunda bateria ou carregador de isqueiro pode ser usado todo o dia.

REPRESENTANTE OFICIAL EM PORTUGAL

SANO
TRANSPORTGERAETE GmbH



Tel. Geral 21 440 66 00

Fax: 21 441 55 45
www.escadafacil.pt



MODELOS DISPONÍVEIS

CE

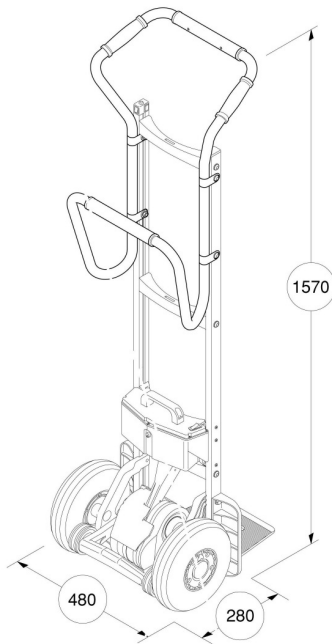

ERGO

Operador mantém as costas direitas durante o trajecto. Oferece um bom controlo sobre a carga. Perfeito para o transporte de pacotes, grades, caixas, garrafas, barris, etc.

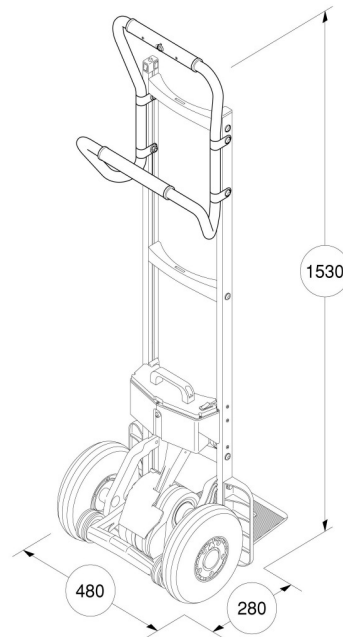

UNI

Usado normalmente para o transporte de cargas altas, mas também habitual para cargas mais pequenas de tamanhos diferentes. Assemelha-se a um carro de mão.

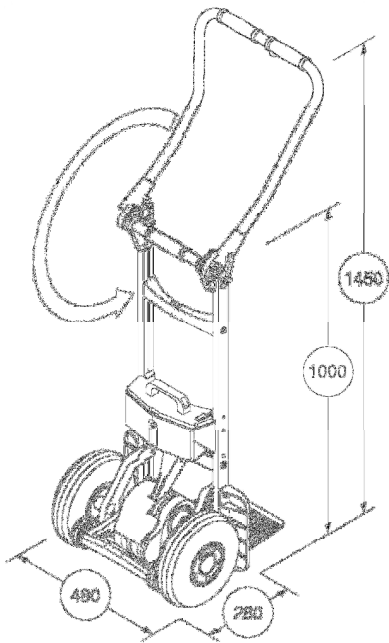

FOLD

Pega ajusta-se à carga a transportar. Para o transporte de equipamentos de linha branca, linha castanha, electrodomésticos de grande porte, garrafas de oxigénio, etc.

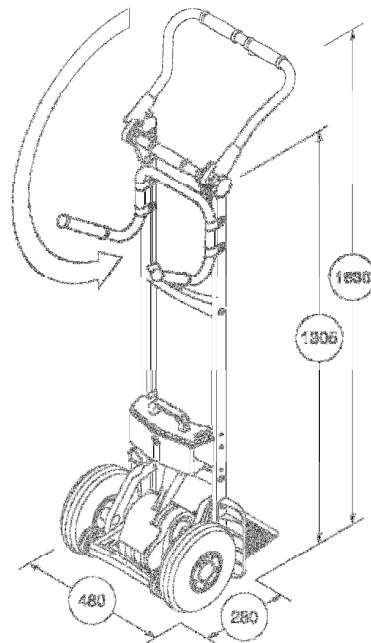

FOLD-L

Se a pega estiver rebatida, assemelha-se a um carro de mão comum. Com a pega estendida é possível transportar cargas altas. Com a pega na horizontal assemelha-se ao modelo ERGO.

PRATOS DE CARGA

Standard

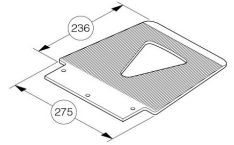

G

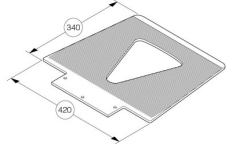

GS

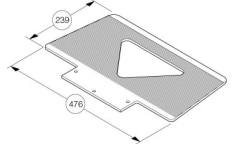

WL

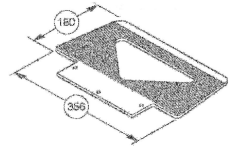

XWL

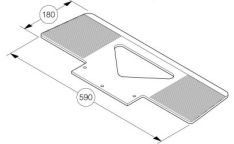

GS-NG

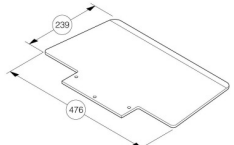

DS-NG

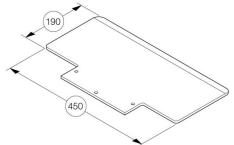

V

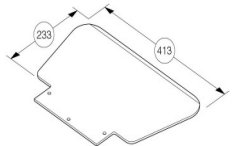

LH

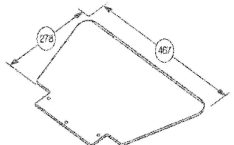

MODELOS ERGO/UNI/FOLD/FOLD-L	SAL 110	SAL 140	SAL 170
Capacidade:	110kg	140kg	170kg
Velocidade Máxima (degraus/min):	48	35	29
Peso (com/sem bateria):		16/20kg	
Altura Máxima do Degrau:		210mm	